























































































































































12.8 Tavola H

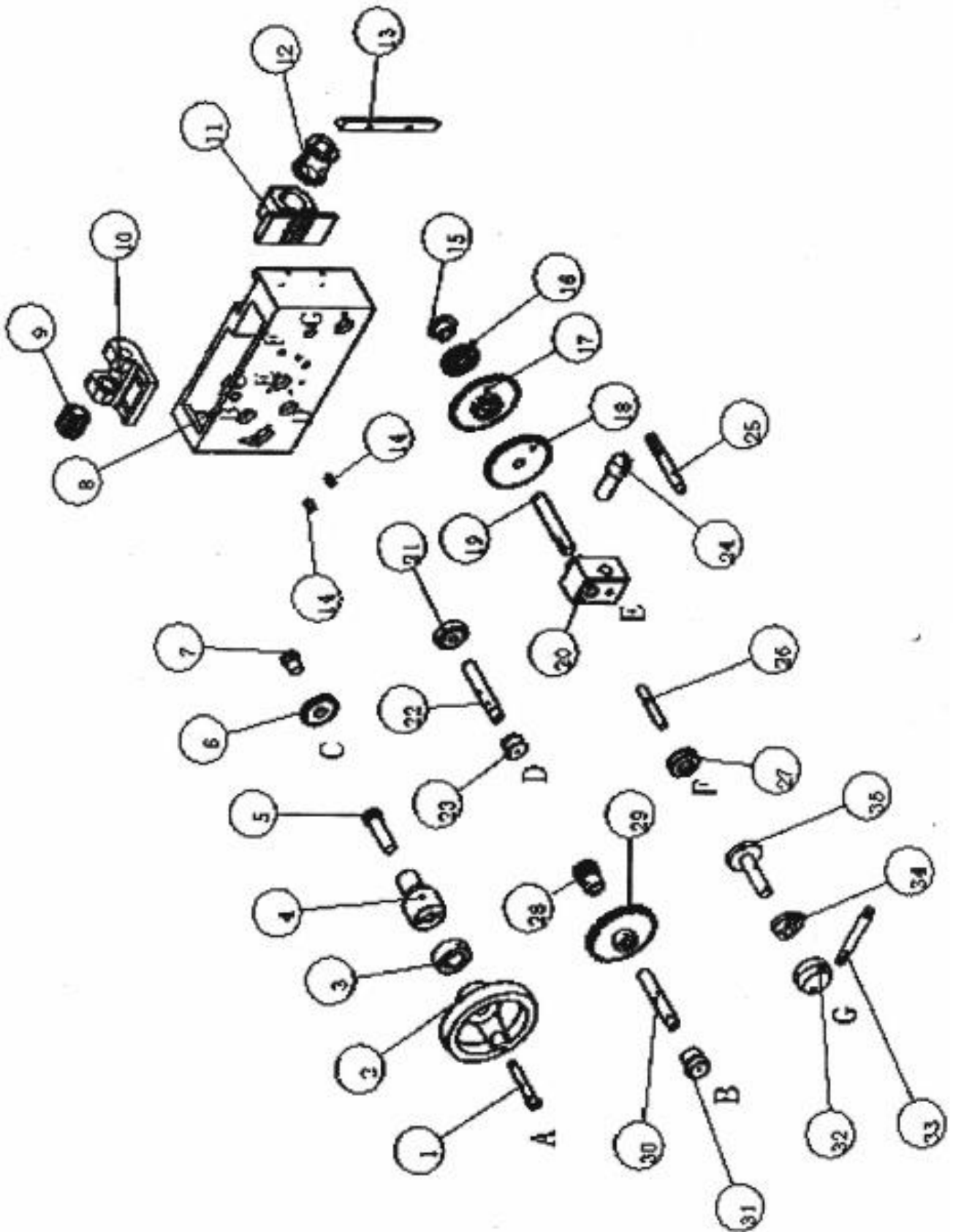

Parte N°	Descrizione
T070/400V3A/H001	Maniglia
T070/400V3A/H002	Volantino
T070/400V3A/H003	Anello indice
T070/400V3A/H004	Supporto
T070/400V3A/H005	Albero dell'ingranaggio
T070/400V3A/H006	Ingranaggio M2/Z25
T070/400V3A/H007	Lancia
T070/400V3A/H008	Riparo
T070/400V3A/H009	Baco
T070/400V3A/H010	Base baco
T070/400V3A/H011	Sede del dado
T070/400V3A/H012	Mezzo dado
T070/400V3A/H013	Gib
T070/400V3A/H014	Distanziale
T070/400V3A/H015	Boccola
T070/400V3A/H016	Ingranaggio M2/Z25
T070/400V3A/H017	Ingranaggio M2/Z52
T070/400V3A/H018	Ingranaggio M2/Z48
T070/400V3A/H019	Lancia
T070/400V3A/H020	Principale
T070/400V3A/H021	Boccola
T070/400V3A/H022	Lancia
T070/400V3A/H023	Boccola
T070/400V3A/H024	Leva del cambio
T070/400V3A/H025	Maniglia
T070/400V3A/H026	Lancia
T070/400V3A/H027	Cambio di sicurezza
T070/400V3A/H028	Ingranaggio M2/Z14
T070/400V3A/H029	Ingranaggio M2/Z50
T070/400V3A/H030	Lancia
T070/400V3A/H031	Boccola
T070/400V3A/H032	Volantino
T070/400V3A/H033	Maniglia
T070/400V3A/H034	Camma
T070/400V3A/H035	Albero della ruota



## 12.9 Tavola I

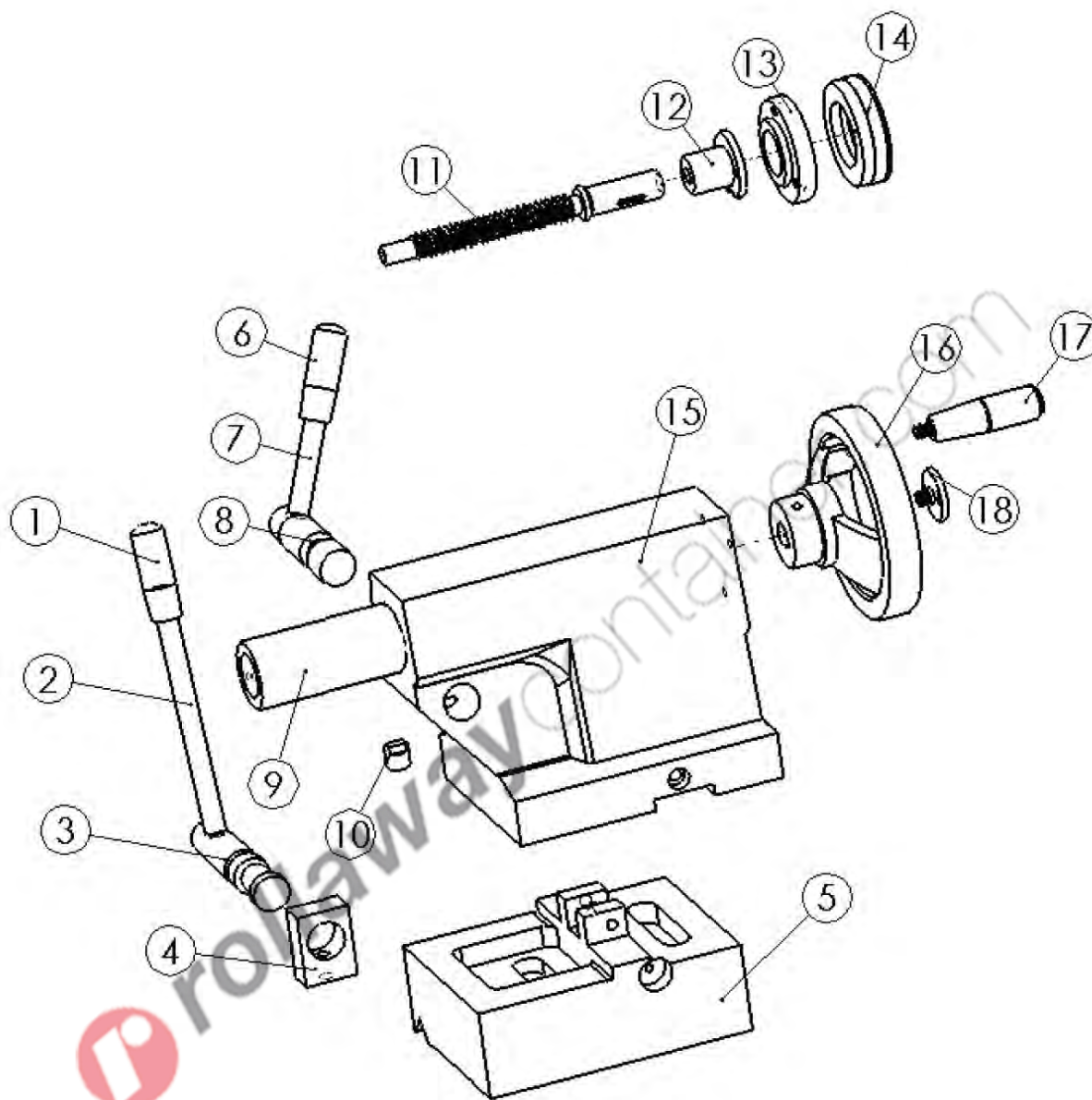

Parte N°	Descrizione	Parte N°	Descrizione
T070/400V3A/I001	Leva	T070/400V3A/I010	Finecorsa
T070/400V3A/I002	Albero leva	T070/400V3A/I011	Vite volantino
T070/400V3A/I003	Albero leva	T070/400V3A/I012	Dado
T070/400V3A/I004	Camma di blocco	T070/400V3A/I013	Sede volantino
T070/400V3A/I005	Leva	T070/400V3A/I014	Scala graduata
T070/400V3A/I006	Albero leva	T070/400V3A/I015	Corpo contropunta
T070/400V3A/I007	Albero leva	T070/400V3A/I016	Volantino
T070/400V3A/I008	Albero leva	T070/400V3A/I017	Leva
T070/400V3A/I009	Perno cavo	T070/400V3A/I018	Copertura finale

## 13 ACCESSORI

### IN DOTAZIONE

Autocentrante a 3 griffe indipendenti Ø 200 mm

Mandrino a griffe indipendenti 4+4 Ø 200 mm

Lunetta mobile

Disco porta pezzo Ø 300 mm

Selettore filettature

Cassetta degli attrezzi

### OPTIONAL

Torretta a cambio rapido (utensili h 20 mm)

Torretta a cambio rapido (utensili h 25 mm)

Set griffe tornibili per utensili h 20 mm (n° 9)

Set griffe tornibili per utensili h 25 mm (n° 9)

Autocentrante a griffe indipendenti 4+4 Ø 200 mm

Mandrino a griffe indipendenti 4+4 Ø 250 mm

Contropunta girevole



Figura 48 – Accessori forniti con il tornio T070/400V3A.



## 14 SMALTIMENTO COMPONENTI E MATERIALI

Qualora la macchina debba essere rottamata, si deve procedere allo smaltimento delle sue parti in modo differenziato.

Il Tornio è composto dai seguenti materiali:

- la testa, il bancale la contropunta, le slitte ed i carrelli sono in ghisa;
- gli ingranaggi, gli alberi di trasmissione, i cuscinetti, le guide di scorrimento ed il mandrino sono in acciaio.



### Abbiate rispetto dell'ambiente!

Rivolgersi ad un centro specializzato per la raccolta di materiali metallici.

## 15 RICERCA DEI GUASTI

PROBLEMA	PROBABILE CAUSA	SOLUZIONE
Funzionamento rumoroso.	A) Cuscinetti danneggiati. B) Cuscinetti non lubrificati. C) Utensile spuntato. D) Utensile allentato.	A) Contattare il S. Assistenza. B) Lubrificare. C) <b>Smontare / affilare l'utensile.</b> D) Stringere la leva di fissaggio.
Il motore non si avvia.	A) Alimentazione elettrica. B) Collegamenti elettrici. C) Avvolgimenti del motore bruciati. D) Fusibili bruciati. E) Interruttore rotto.	A) Verificare il cavo di alimentazione. B) Verificare i collegamenti elettrici. C) Contattare il S. Assistenza.  D) Sostituire i fusibili. E) Contattare il servizio assistenza.
L'utensile si "impasta" o si surriscalda eccessivamente.	A) Pressione eccessiva sul pezzo. B) I trucioli non si scaricano. C) Utensile usurato o che non taglia bene il materiale. D) Necessità di lubrificazione.	A) Applicare meno pressione. B) Pulire la macchina. C) <b>Verificate l'affilatura ed il grado di usura dell'utensile.</b> D) Lubrificare mentre lavorate.
Il pannello non visualizza correttamente	A) Cavi dati non collegati correttamente. B) Fattore di compensazione non corretto. C) Impostazione unità non corretta.	A) Verificare il corretto collegamento dei cavi dati X, Y, Z su retro del pannello. B) Procedere alla determinazione del fattore di compensazione e impostare del pannello. C) <b>Verificare se l'unità di visualizzazione è Metrica o Imperiale.</b>

# 16 CIRCUITI ELETTRICI

